

Газконтроль.рф

-101-24 -102-24 (

),

1

1.1

1.2

)

2000 ;

)

25 70 ° ;

)

80% 20 ° 98% 25 °

)

)

2

2.1

100%

2.2

25 70 ° ;

2.3

10 45 °

2.4

24

10%

2.5

0,85

1,25

2.7

20

2.8

1, -2, , -1, -  
150

2.9

0,07...1

2.10

0,1

2.11

7±0,7

2.12

0,85 1,25

0,1

2.13

+45

-10°

-0,2...+0,6

2.14

2.15

-101  
-102

2.16

24 24

1

2.17

24 1,5

2.18

1±0,005

5%

5 .

2.19.

0,75

3

( ) .

: «+» ( ) , «?» — « » — ( ) .

( )

( )

(«+»). «?» « » ! («?»)

4

:  
) - ;  
) — 101-24 3 ( 3), 102-24 3 ( 3);  
) - 24 ;  
)

5

5.1

« ».

5.2

5.3

70

6.

6.1

«  
».

6.2

7

7.1

7.2.

7.3.

G3/8=A.

7.4.

n

(n-1)

n

0,5

8.

8.1.

( )

1

40°

2

8.2.

23216-78,

15150-69,

1

1

15150-69.

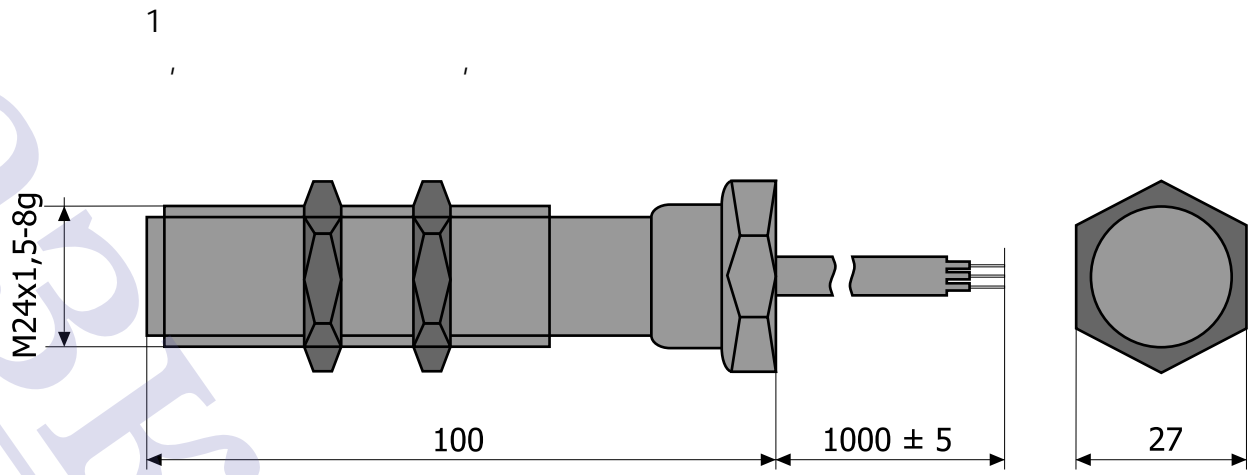

0,185

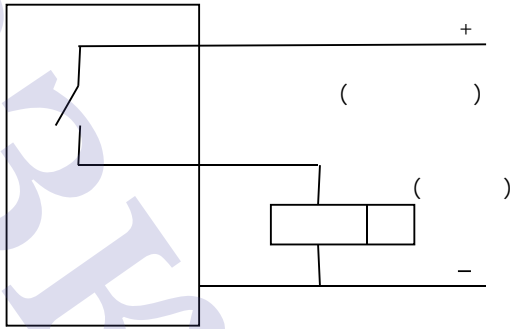

-101-24

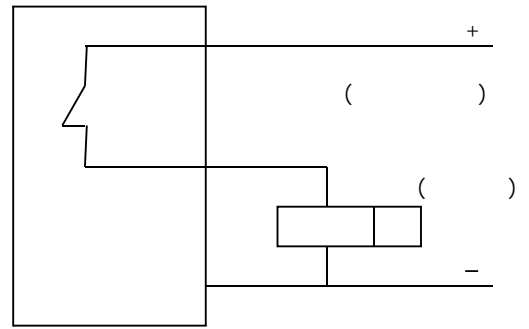

-102-24